

IONIQ hybrid



IONIQ hybrid

Doğuştan hibrit.

Yeni nesil bir yaşamın hibrit otomobili IONIQ, ödüllü tasarımıyla geleceğin yaşam tarzını bugüne taşıyor. Herkes bugünü yaşarken IONIQ size geleceği yaşatacak.





Rüzgârın ve yaratıcılığın şekil verdiği tasarım.

Zarif ve akılcı hatlarıyla öne çıkan IONIQ Hybrid, cazibesıyla her açıdan dikkat çekiyor. Tavan hatlarının zarif eğimiyle kusursuz şekilde birleşen arka spoiler, onu hem sportif hem de aerodinamik açıdan sıra dışı bir otomobil haline getiriyor. Dış görünümüne ruhunu veren akılcı çizgileri ve hava akışını kontrol eden yenilikçi teknolojileri sayesinde hava direnci minimum düzeyde tutuluyor.

Aerodinamik Katsayısı: Cd **0,24**



Aktif Hava Kanatçıkları

İzgarada bulunan aktif hava kanatçıkları, aşamalı şekilde otomatik olarak açılıp kapanarak aerodinamik performansı geliştiriyor.



Her Detayıyla Verimli

Enerji tasarruflu LED stop lambaları sadece görünüme katkı yapmanın ötesine geçiyor ve IONIQ'in enerji verimliliğine katkı sağlıyor.



Dinamik Hava Akımı

LED gündüz sürüş farlarının yanında yer alan ve tasarıma uyumlu bir şekilde gizlenen hava girişleri, hava akımını ön tekerlekler etrafına yönlendirerek türbülansı minimum düzeyde tutuyor.





Heyecan verici performans. Artırılmış verimlilik.

Hibrit bir araçtan beklenmeyen performans, üstün sürüş ve yol tutuş özellikleri IONIQ Hybrid'te vücut buluyor. Elektrikli motorun düşük devirde sağladığı maksimum tork sayesinde, ilk kalkıştan itibaren gücünü hissettiriyor. Hızlı ve hassas vites değişimi sağlayan Çift Kavramalı Şanzıman Sistemi, daha dinamik bir sürüş deneyimi sunuyor.

Çift Kavramalı Şanzıman Sistemi

IONIQ için özel tasarlanan 6 ileri DCT şanzıman, istenildiği zaman doğrudan ve hızlı vites değiştirme imkânı veriyor.



Sürüş Modu Seçenekleri

ECO veya SPORT sürüş modu seçenekleri, sürüş deneyimini ayarlayabilmeyi sağlıyor.



Akılcı mühendislik. Yenilikçi çözümler.

IONIQ Hybrid, hibrit sistemin ekonomik faydalarına sürüş keyfini de ekleyen, özel geliştirilmiş bir çekiş sisteminden güç alıyor. Benzinli motor, elektrikli motor ve Lityum-İyon Polimer pil, birlikte en ideal güç ve verimi sağlıyor. Tüm bu güç, yüksek dayanımlı ve hafifletilmiş gövde ile uyum içinde çalışıyor.



Direkt Enjeksiyonlu Benzinli Motor

Sınıfında lider termal verimliliğe sahip olan, hibrit için özel olarak geliştirilmiş 1.6 L GDI içten yanmalı motor, 105 beygir gücü sağlıyor.



Gelişmiş Yüksek Dayanımlı Çelikler

Çok yüksek dayanımlı ve ağırlığı azaltılmış çelik alaşımların akılcı kullanımı ile ortaya çıkan ileri teknoloji ürünü gövde, çok nokta bağlantılı arka süspansiyon ve yere yakın ağırlık merkezi sunuyor. Sürücüyü keyif veren bir direksiyon hakimiyetine ve ileri seviye dengeli sürüş deneyimine davet ediyor.

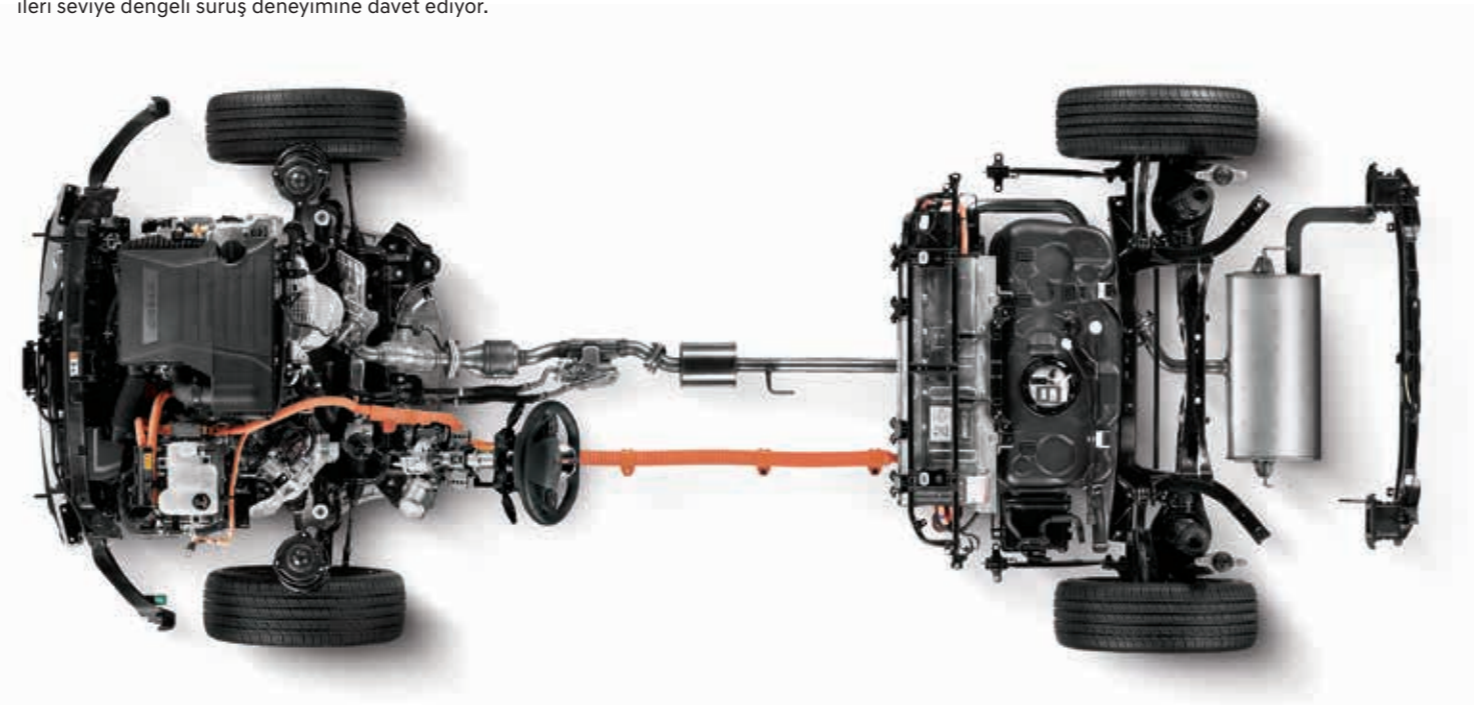

Lityum-İyon Polimer Pil

1.56 kWh'lik yüksek güçlü pil, sahip olduğu şarj/deşarj özellikleriyle hem elektrikli sürüşü hem de enerji geri dönüşümünü maksimum düzeye çıkarıyor.



Sabit Miknatıslı Elektrikli Motor

Yüksek tork ve yüksek verimlilik, 32kW (43,5 PS) gücündeki elektrikli motorun fark yaratan özellikleri olarak ön plana çıkıyor. Bu motor, ilk kalkışta etkileyici bir ivmelenme sağlıyor. IONIQ Hybrid 120 km/h'lik hıza kadar uygun koşullarda sadece elektrikli motor ile seyir imkânı sunuyor.*

*Bu koşullar sürücü tepkilerine, aracın yük ve anlık enerji kullanım durumuna, hava ve yol şartlarına göre farklılık gösterebilir.



7 Hava Yastığı

Stratejik olarak konumlanan 7 adet hava yastığı, her yolculuğu daha güvenli hâle getiriyor.

Sadelikten doğan zarafet.

IONIQ Hybrid'in kusursuz ve geniş iç dizaynı, zarif bir tasarımın saflığını yansıtıyor. Ergonominin ve sezgilerin şekil verdiği iç tasarım ile tüm özellikler, ulaşmak istediğiniz anda elinizin altında.

D-Kesim
Spor Direksiyon



Dijital Gösterge Paneli

7" renkli büyük dijital ekran; hız, yakıt ekonomisi ve hibrit sistemin enerji akışını da içeren kapsamlı sürüş bilgilerine ulaşmayı sağlıyor. SPORT modu seçildiğinde, ekranın tarzı ve rengi değişerek heyecan verici performansla uyumlu bir tasarıma bürünüyor.



Akıllı Telefonlarla Uyumlu Kablosuz Şarj

Entegre şarj cihazı aracılığıyla, uyumlu akıllı telefonlar kablosuz şarj edilebiliyor. Telefonun araçta unutulması durumunda ise IONIQ'in sesli uyarı sistemi devreye giriyor.*

*Uyumlu olmayan akıllı telefonlar için kablosuz şarj adaptörü gerekebilir.



8" Bilgi-Eğlence Sistemi ve Navigasyon

8" renkli dokunmatik ekran, yüksek seviyede bağlantı imkânı sunuyor. Ergonomik ve okunaklı şekilde konumlanmış bu sistem ile sürüşler çok daha eğlenceli ve rahat geçiyor. Apple CarPlay**, Android Auto** ve yepyeni navigasyon platformu, her yolculuğa eğlence ve bilgi akışı sağlıyor.

**Apple CarPlay™, Apple Inc.in tescilli markasıdır.
**Android Auto™, Google Inc.in tescilli markasıdır.







Mükemmel detaylar ve üstün bir kalite.



Projeksiyon Tipi Ön Farlar



Elektrikli Açılır Cam Tavan /
Krom Kapı Kolları



Geri Görüş Kamerası /
Krom Ayak Basma Plakaları



Geniş Orta Kol Desteği



8" Bilgi - Eğlence Sistemi



Infinity Premium Ses Sistemi

Dış Renkler



Kutup Beyazı (WAW)



Gümüş Gri (T8S)



Manyetik Gri (TS7)



Akdeniz Mavisi (N4B)

İç Renkler

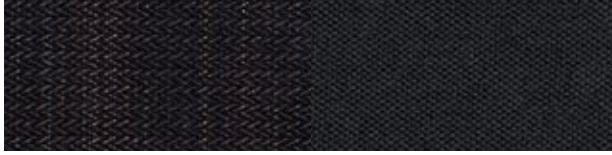

Dokuma (T9Y Siyah)



(T9Y Siyah)

Boyutlar



Toplam Genişlik 1,820 mm
Ön İz Açıklığı 1,549 mm



Toplam Uzunluk 4,470 mm
Aks Aralığı 2,700 mm

Toplam Yükseklik

1,450 mm

Jant



17" alaşım jantlar



Arka İz Açıklığı 1,563

Teknik Özellikler

| MOTOR | 1.6 GDI |
|-----------------------------|---|
| MOTOR TİPİ | Sıralı Düzen, Direkt Benzin Püskürtmeli |
| MOTOR HACMİ (cc) | 1580 |
| SİLİNDİR / VALF ADEDİ | 4 / 16 |
| PİSTON x STROK (mm) | 72 x 97 |
| SIKIŞTIRMA ORANI | 13 |
| MAKSİMUM GÜÇ (Ps-devir/dk) | 105 / 5.700 |
| MAKSİMUM GÜÇ (kW-devir/dk) | 77,2 / 5.700 |
| MAKSİMUM TORK (Nm-devir/dk) | 147 / 4.000 |

ELEKTRİK MOTORU

| | |
|----------------------|--|
| MOTOR TİPİ | Sabit Mıknatıslı Senkronize Tip (PMSM) |
| MAKSİMUM GÜÇ Ps/kW | 43,5 / 32 |
| MAKSİMUM TORK Nm | 170 |
| HİBRİT TOPLAM GÜÇ PS | 141 |

HİBRİT JENERATORÜ

| | |
|--------------------|--|
| MOTOR TİPİ | Sabit Mıknatıslı Senkronize Tip (PMSM) |
| MAKSİMUM GÜÇ Ps/kW | 10,9 / 8 |
| MAKSİMUM TORK Nm | 35,3 |

PİL

| | |
|----------------------|-------------------------|
| PİL TİPİ | Lityum-İyon Polimer Tip |
| PİL KAPASİTESİ kW.sa | 1,56 |
| GÜÇ ÇIKIŞI kW | 42 |
| VOLTAJ Volt (V) | 240 |

| PERFORMANS | |
|--|-------------------------------------|
| VİTES | 6 İleri Çift Kavramalı DCT Şanzıman |
| MAKSİMUM HIZ (km/sa) | 185 |
| HIZLANMA (0-100km/sa) (sn) | 11,1 |
| FREN (100-0km/sa) (m) | 35,1 |
| HAVA SÜRTÜNME DİRENÇ KATSAYISI (C _d) | 0,24 |

| | | |
|----------------------------------|------------|-----|
| YAKIT TÜKETİMİ* (lt/100km) | Şehir içi | 3,9 |
| | Şehir dışı | 3,9 |
| | Birleşik | 3,9 |
| CO ₂ EMİSYONU* (g/km) | Birleşik | 92 |

ÖLÇÜLER

| | |
|-------------------------------------|-----------------------|
| UZUNLUK x GENİŞLİK x YÜKSEKLİK (mm) | 4.470 x 1.820 x 1.450 |
| DİNGİL MESAFESİ (mm) | 2.700 |
| YAKIT DEPO KAPASİTESİ (lt) | 45 |

| | |
|-----------------------------------|--|
| BAGAJ HACMİ (lt) VDA | 443 - 1505 (Arka koltuklar yatırıldığında) |
| AĞIRLIK (kg) (min-maks) | 1.445 ~ 1.552 |
| JANT BOYUTLARI / LASTİK BOYUTLARI | 17"x7J / 225 45 R17 |
| YEDEK LASTİK | T125/ 80D /15 (Alan kazanımlı) |

| | |
|----------------|--|
| ÖN SÜSPANSİYON | Bağımsız Mac Pherson tipi helezon yaylar ve denge çubuğu |
|----------------|--|

| | |
|------------------|----------------------|
| ARKA SÜSPANSİYON | Çok nokta bağlantılı |
|------------------|----------------------|

| | |
|------------|-----|
| ÖN FRENLER | 15" |
|------------|-----|

| | |
|--------------|-----|
| ARKA FRENLER | 14" |
|--------------|-----|

| | |
|------------|-----------------|
| PARK FRENİ | Ayak Park Freni |
|------------|-----------------|

Sürüş mesafesi, pil menzili ve sürüş verimliliği hesaplamaları tahminlere dayanır ve farklı sürüş koşulları ile yol şartlarına bağlı olarak değişebilir. Nihai teklif ve ürün özellikleri sunulanlardan farklı olabilir. Daha fazla bilgi için lütfen size en yakın Hyundai bayi ile iletişime geçin. Nihai İONIQ ürünü bu broşürde bulunan görsellerden farklı olabilir. Sunulan hibrit araç salınımı karşılaştırmaları, içten yanmalı motorlu araçların ortalama yakıt tüketimlerini dikkate almaktadır.

(*) 715/2007/AT normlarına göre verilmiştir.

Donanım Özellikleri

| GÜVENLİK | ELITE PLUS |
|---|------------|
| KİLİTLENME ÖNLEYİCİ FREN SİSTEMİ (ABS) | S |
| ELEKTRONİK DENGE KONTROLÜ (ESC) | S |
| YOKUŞ KALKIŞ DESTEK SİSTEMİ (HAC) | S |
| LASTİK BASINÇ GÖSTERGESİ (TPMS) | S |
| SÜRÜCÜ VE ÖN YOLCU HAVA YASTIKLARI | S |
| YAN VE PERDE HAVA YASTIKLARI | S |
| SÜRÜCÜ DİZ HAVA YASTIĞI | S |
| AKTİF ÖN KOLTUK BAŞLIKLARI | S |
| YÜKSEKLİK AYARLI ÖN EMNİYET KEMERLERİ | S |
| İÇ DONANIM | |
| AKILLI ANAHTAR VE ÇALIŞTIRMA BUTONU | S |
| DİREKSİYONDAN KUMANDALI MÜZİK SİSTEMİ | S |
| DERİNLİK VE YÜKSEKLİK AYARLI ELEKTRİK DESTEKLİ DİREKSİYON | S |
| 3 KOLLU SPOR TASARIM DERİ DİREKSİYON VE VİTES TOPUZU | S |
| 7" LCD EKTRANLI GÖSTERGE (Süpervizyon) | S |
| 8" DOKUNMATİK EKTRANLI BİLGİ EĞLENCE SİSTEMİ | S |
| BLUETOOTH BAĞLANTISI | S |
| USB & AUX GİRİŞİ | S |
| RADYO VE MP3 ÇALAR | S |
| INFINITY 320W SES SİSTEMİ (Bas, Merkez Hoparlör ve Amfifikatör ile) | S |
| HOPARLÖR ADEDİ | 8 |
| AKILLI TELEFON KABLOSUZ ŞARJ SİSTEMİ | S |
| YOL BİLGİSAYARI | S |
| HIZ SABİTLEYİCİ VE HIZ LİMİTLEYİCİ | S |
| SÜRÜŞ MODU SEÇİMİ | S |
| AYAK PARK FRENİ | S |
| ELEKTRİKLİ, SIKIŞMA ÖNLEMELİ ÖN VE ARKA CAMLAR | S |
| TEK DOKUNUŞLU ELEKTRİKLİ ÖN CAMLAR | S |
| TAM OTOMATİK DİJİTAL KLİMA | S |
| OTOMATİK ÖN CAM BUĞU GİDERİCİ | S |
| ELEKTRİKLİ ÖN ISITMA ÖZELLİKLİ KLİMA (Pozitif Sıcaklık Katsayılı) | S |
| ARKA HAVALANDIRMA KANALI | S |
| YAĞMUR SENSÖRÜ | S |
| OTOMATİK YANAN FARLAR | S |
| DİNAMİK YÖNLENDİRMELİ GERİ GÖRÜŞ KAMERASI | S |
| OTOMATİK KARARAN İÇ DİKİZ AYNASI | S |
| ÖN KOL DAYAMA, EŞYA GÖZLERİ ve ÇAKMAKLIK | S |

| İÇ DONANIM | ELITE PLUS |
|---|------------|
| ÖN KOLTUKLAR ARKASINDA HARİTA CEPLERİ | S |
| MODERN KUMAŞ KOLTUK DÖŞEMESİ | S |
| ELEKTRİKLİ SÜRÜCÜ KOLTUĞU | S |
| SÜRÜCÜ KOLTUĞU BEL DESTEĞİ | S |
| KAPAKLI TORPİDO GÖZÜ | S |
| AYDINLATMALI VE AYNALI GÜNEŞLİKLER | S |
| GÜNEŞ GÖZLÜĞÜ KABI VE HARİTA LAMBASI | S |
| LED HARİTA LAMBASI VE İÇ MEKAN AYDINLATMA | S |
| DERİ KAPLI ÖN KONSOL | S |
| 60 / 40 KATLANABİLEN ARKA KOLTUKLAR | S |
| ALÜMİNYUM GÖRÜNÜMLÜ PEDAL GRUBU | S |
| ÇAKMAK VE KÜLLÜK | S |
| İLAVE 12 VOLT VE USB ŞARJ ÇIKIŞI | S |
| DIŞ DONANIM | |
| 225 / 45 R17 LASTİK, 17" ALAŞIM JANTLAR | S |
| ENERJİ GERİ KAZANIMLI FRENLER | S |
| LED GÜNDÜZ SÜRÜŞ FARLARI | S |
| PROJEKSİYON TİP ÖN FARLAR | S |
| LED ARKA STOP FARLARI | S |
| EŞLİK ETME VE KARŞILAMA ÖZELLİKLİ FARLAR | S |
| ARKA SİS FARI | S |
| KROM KAPI KOLLARI | S |
| ELEKTRİKLİ VE ISITMALI YAN AYNALAR | S |
| YAN AYNALAR VE KAPI KOLLARI ÜZERİNDE AYDINLATMA | S |
| YAN AYNALAR ÜZERİNDE SİNYALLER | S |
| OTOMATİK KATLANABİLEN DIŞ DİKİZ AYNALARI | S |
| KAPI YAN ÇİTALARI | S |
| ARKA PARK SENSÖRÜ | S |
| ISITMALI ARKA CAM | S |
| KAPUT ALTI İZOLASYONU | S |
| BAGAJ PERDESİ | S |
| BAGAJ AYDINLATMASI | S |
| KÜÇÜK BOY YEDEK JANT VE LASTİK | S |
| ÇİFT YÖNLÜ AÇILIR TAVAN | S |
| RENKLİ CAMLAR | S |
| KARARTILMIŞ ARKA VE ARKA YAN CAMLAR | S |
| AKUSTİK FİLM KATMANLI LAMİNE ÖN CAM | S |

S = Standart - = Mevcut Değil

Ömür Boyu MÜŞTERİ BAĞLILIĞI



5 Yıl Ultra Servis

Satış sonrasında mükemmel hizmet ve kalite anlayışı, 5 yıl Ultra Servis Hizmeti ile Hyundai'de.



Hyundai Blue Card

Hyundai'nin satış ve satış sonrasında avantajlar sunan müşteri sadakati programı.



Kapınızdaki Servis Hyundai

Sadece bir telefonla, Hyundai'nizi kapınızdan alıyor, bakım ve onarımını yapıp kapınıza teslim ediyoruz.



Havalimanındaki Servis Hyundai

Seyahate gitmeden önce Hyundai'nizi havalimanında teslim edin, dönüşünüzde bakımı ve onarımı yapılmış olarak teslim alın.



Yol Yardım

Hyundai Yol Yardım, yolculuğunuz esnasında olası bir arıza durumunda, nerede olursanız olun bir telefon ile yanınızda.



Hyundai Kasko

Hyundai'nizi risklere karşı eksiksiz güvence ile koruyan "Hyundai Kasko" ile kendinizi ekstra güvende hissedin.



7 Yıl / 100.000 km.

Hibrit akü (yüksek voltaj) garantisi.



Hyundai Kredi

Farklı müşteri ihtiyaçlarına yaratıcı çözümler sunan Hyundai Kredi, sizi hayallerinizdeki araca bir adım daha yaklaştırır.



Ücretsiz Check Up - Before Service

Hyundai'nin çok noktalı kontrol hizmetinden, yıl boyu hiçbir ücret ödemededen yararlanın.



Hızlı Servis

Hyundai'de servis işlemlerinizi bir saatten kısa sürede gerçekleştirin, zamanınız size kalsın.



Ön Muayene

Zorunlu araç muayenesi öncesinde tüm kontrol ve bakımlar, Hyundai Yetkili Servis titizliği ve kalitesinde.



Randevulu Servis

İster bir telefonla ister internet üzerinden servis randevusu alın, zaman kazanın.

* Detaylı bilgi garanti kitapçığında ve hyundai.com.tr'de bulunmaktadır.



Hyundai'nin
tercihi

**Shell
HELIX**

2 yıl/60.000 km yasal garantiye ek olarak sadece nihai tüketiciler için yeni araç satışından itibaren 3 yıl/sınırsız km, 5 yıl/100.000 km veya 7 yıl/80.000 km ücretsiz onarım güvencesi seçenekleri mevcuttur. Detaylı bilgi garanti kitapçığında ve hyundai.com.tr'de bulunmaktadır. Hyundai Assan, bu broşürde yer alan otomobillerin model, fiyat, donanım, teknik özellik, paket ismi ve renklerinde herhangi bir uyarı yapmaksızın değişiklik yapma hakkını saklı tutar. Hyundai Ioniq modelinin resmi spesifik CO₂ emisyonu (715/2007/EC) 92 g/km, resmi yakıt tüketimleri (715/2007/EC) lt/100 km; şehir içi 3,9, şehir dışı 3,9 ve birleşik 3,9 dur.